

NO.	名称	仕様	動力kw
1	ストックタンク	4.5m ³	
2	送泥ポンプ	Max 160L/min · 2.4MPa	15.0
3	混練・送泥制御盤	シーケンサ、自動液面制御	
4	ミキサー	1バッチ=500L 練り	5.5
5	ホッパー	内容量 250L	
6	移送ポンプ	インペラ式 120L/min	15.0
7	スクリーフィーダー	排出量 10kg/min ロードセル計量	0.4

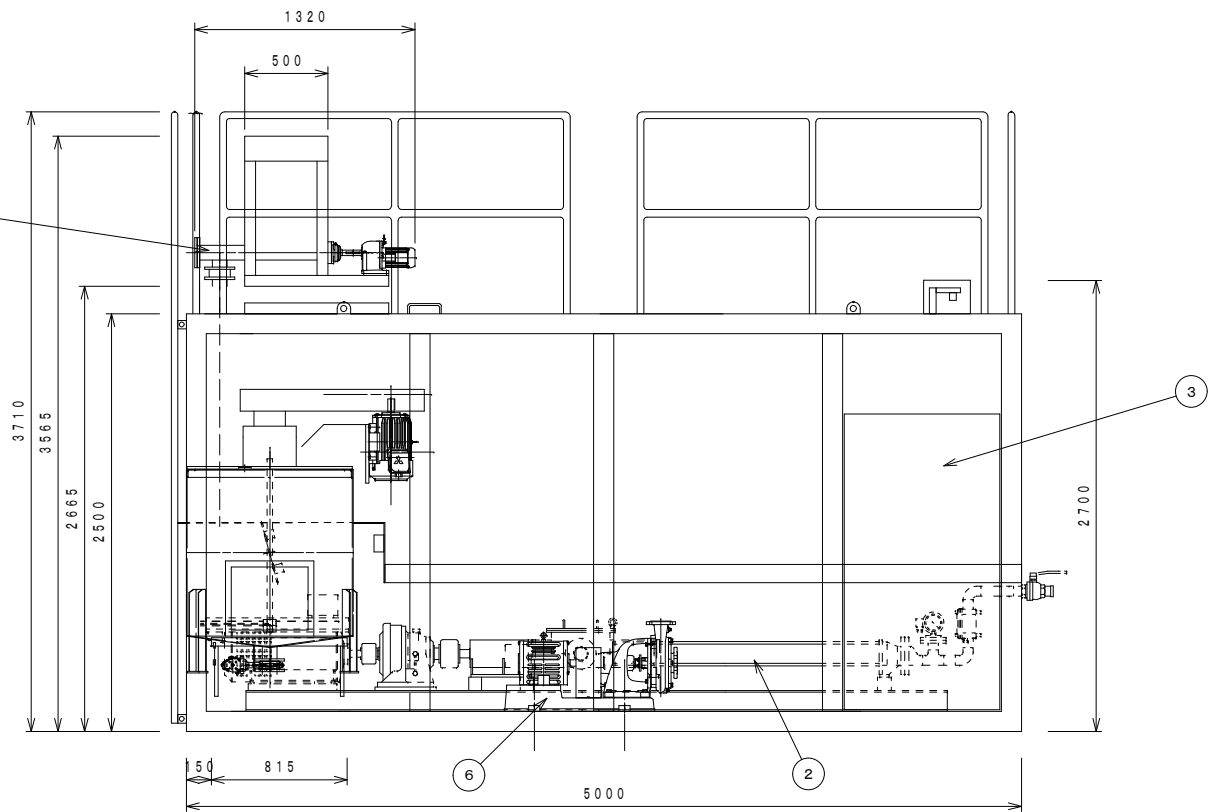
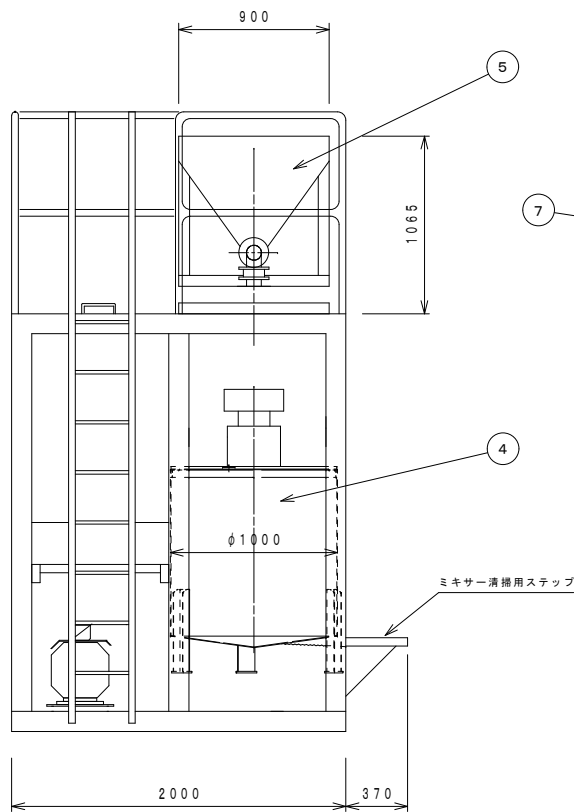
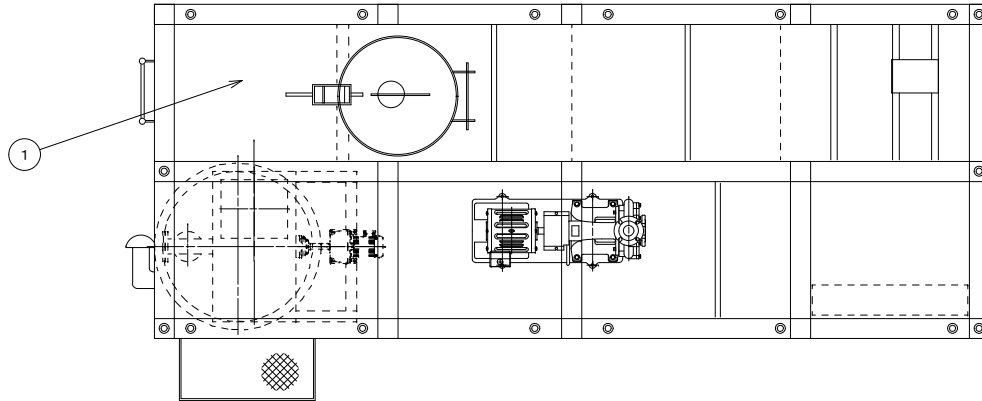

28
26
18
16
9
0

F
E
D
C
B
A

DESIGN	APPROVE
DRAWN	DATE 10.2.17
CHECK	SCALE 1/32
DRAWING No.	

SG-500 (改)

外形図

太平洋シールドメカニクス株式会社